

Planta Fraldário
ESCALA 1:20

ESPECIFICAÇÕES

PISO: Eliane - Matéria Areia NA 80 x 80 Natural - Cor -Bege

PAREDE: Manter Revestimento Existente

SOLEIRA: Granito Arabesco

REJUNTE: Quartzolite Branco

LOUÇAS:
Banheira Inox Embutir Berçário Medindo (70x45x20/23) - Hidronox

METAIS:
Torneira de Mesa com sensor para lavatório - Decalux 1183C ou similar

ASSESSÓRIOS:
Faldário de parede em PVC - lavável - mod. horizontal

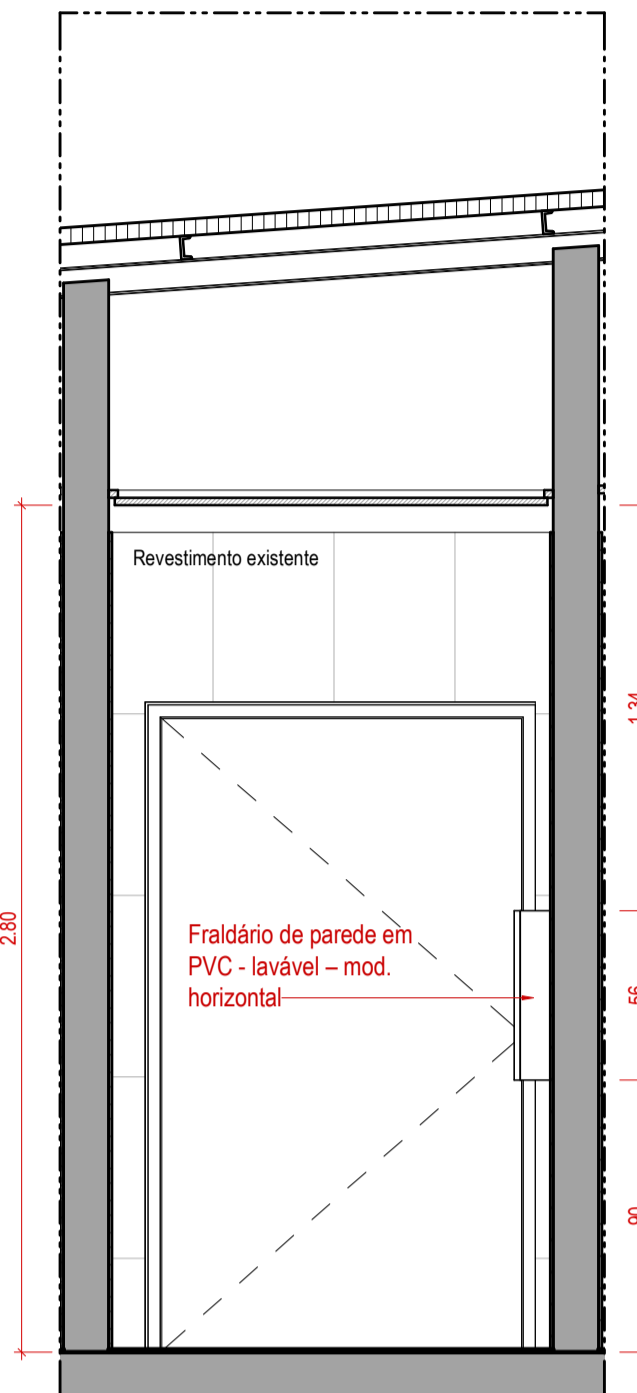

VISTA A - Fraldário
ESCALA 1:25

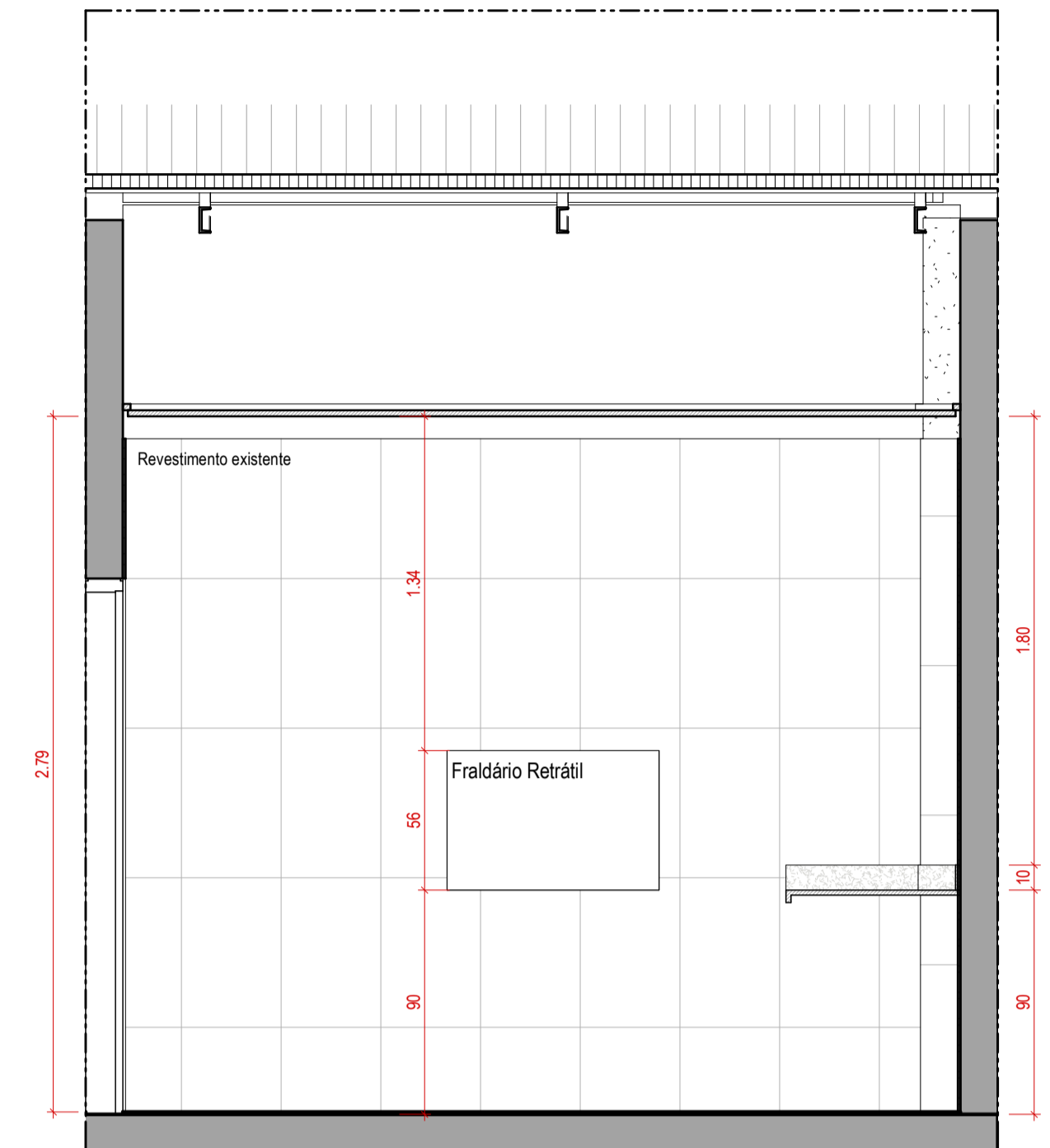

VISTA B - Fraldário
ESCALA 1:25

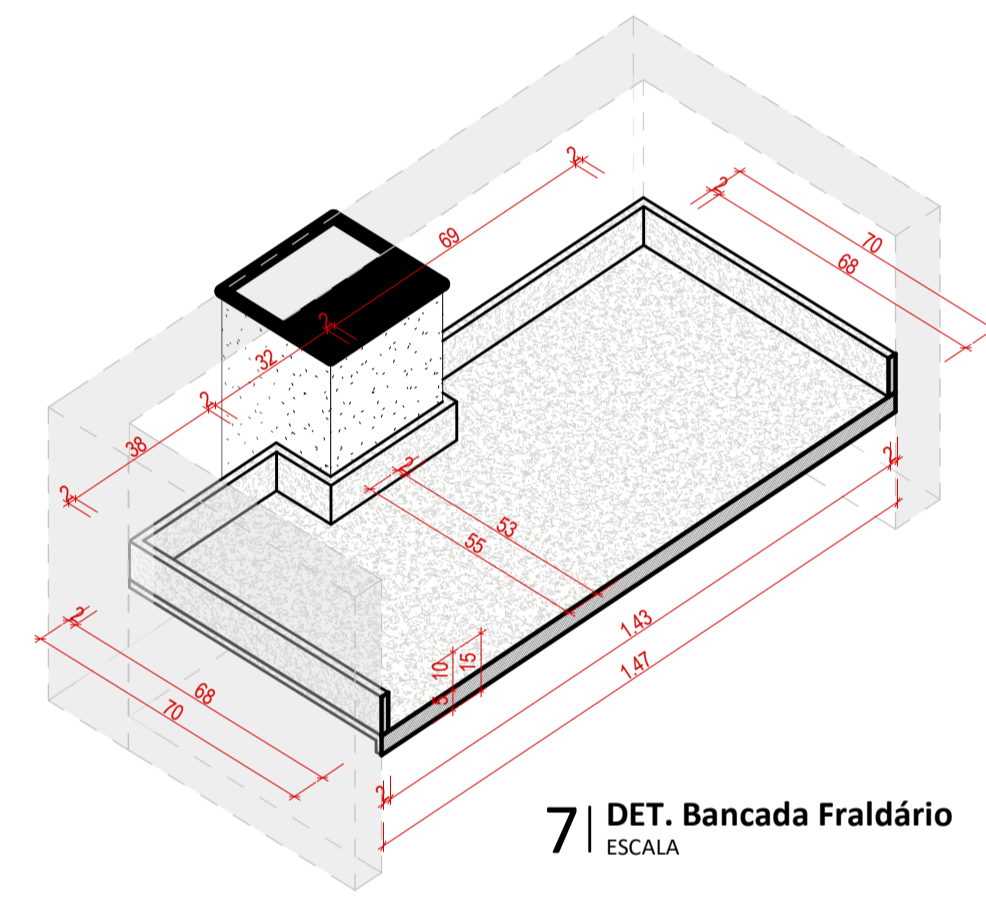

7 | DET. Bancada Fraldário
ESCALA

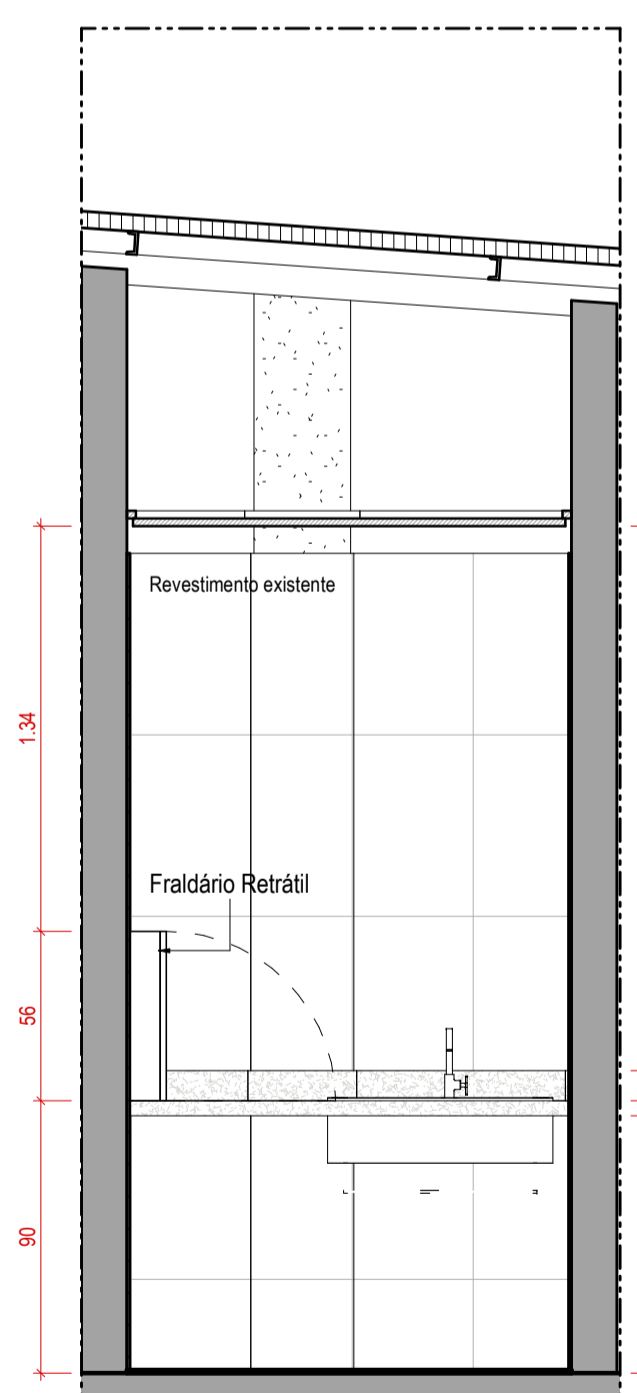

2 | VISTA C - Fraldário
ESCALA 1:25

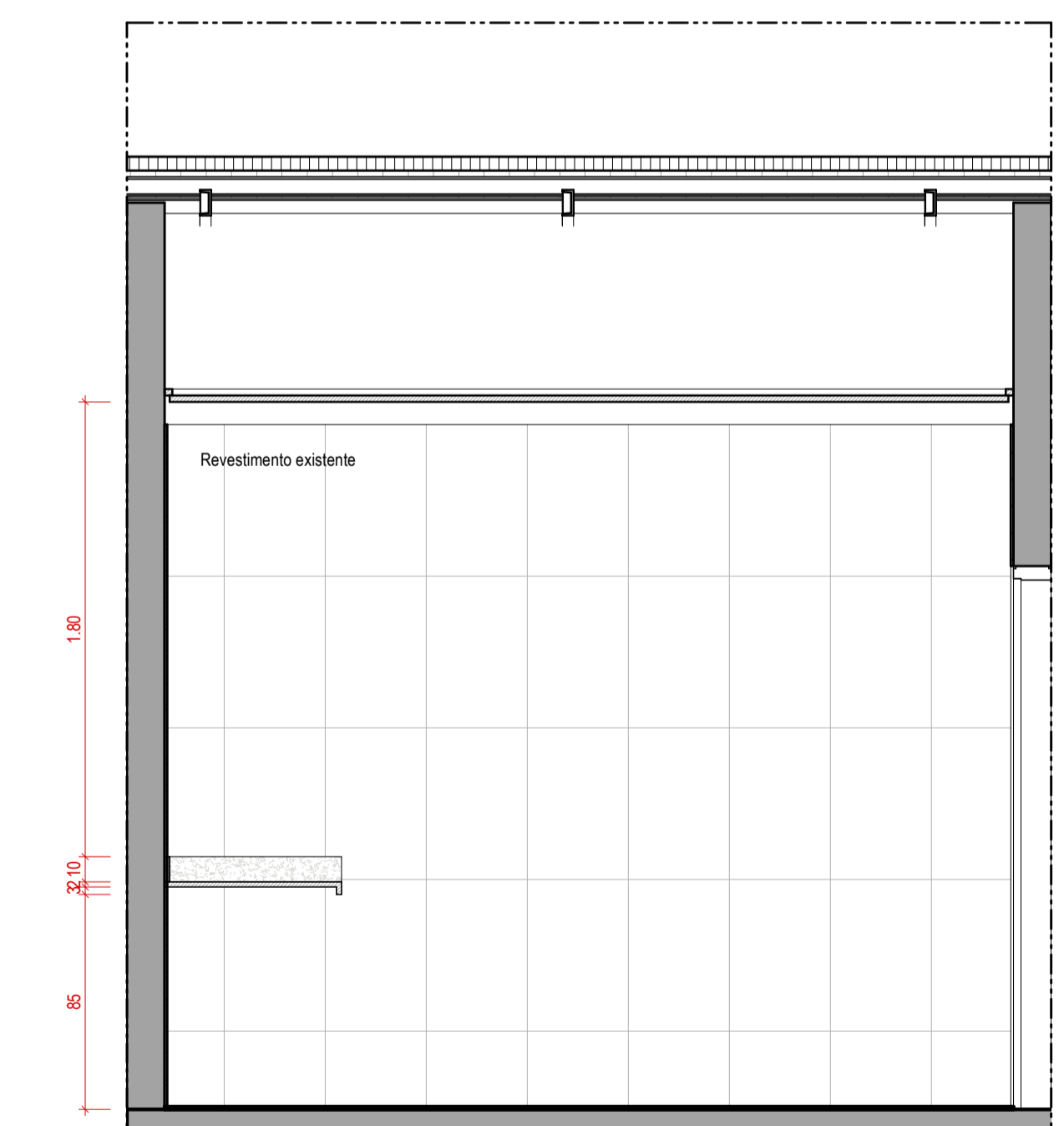

5 | VISTA D - Fraldário
ESCALA 1:25

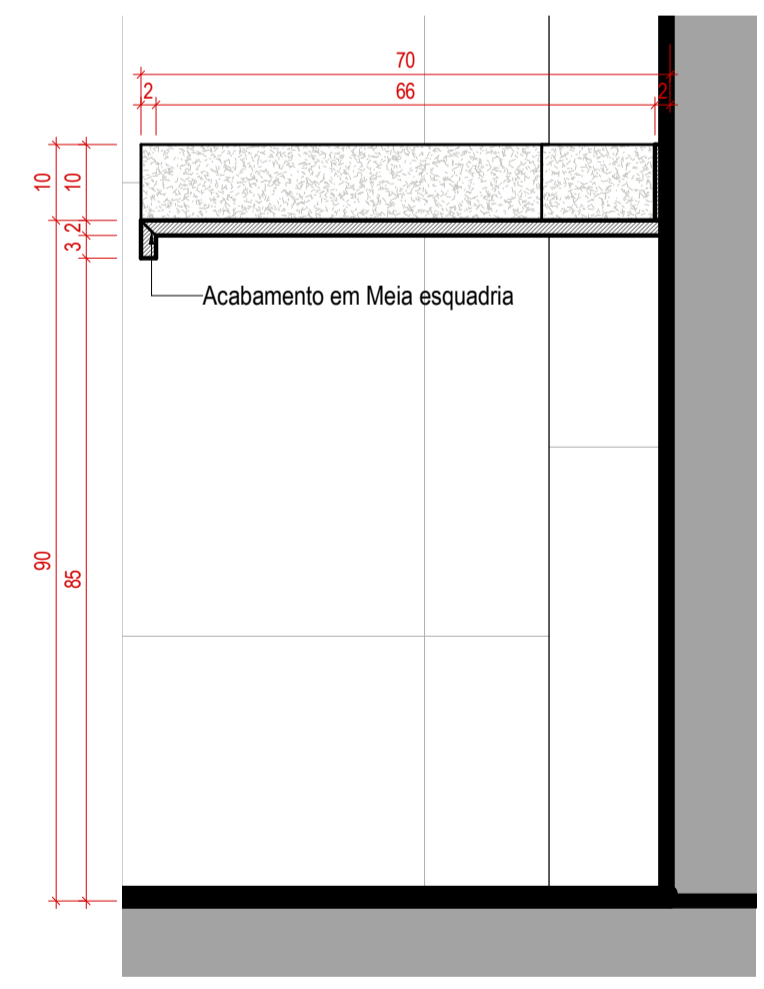

6 | Det. Bancada Fraldário.
ESCALA 1:10

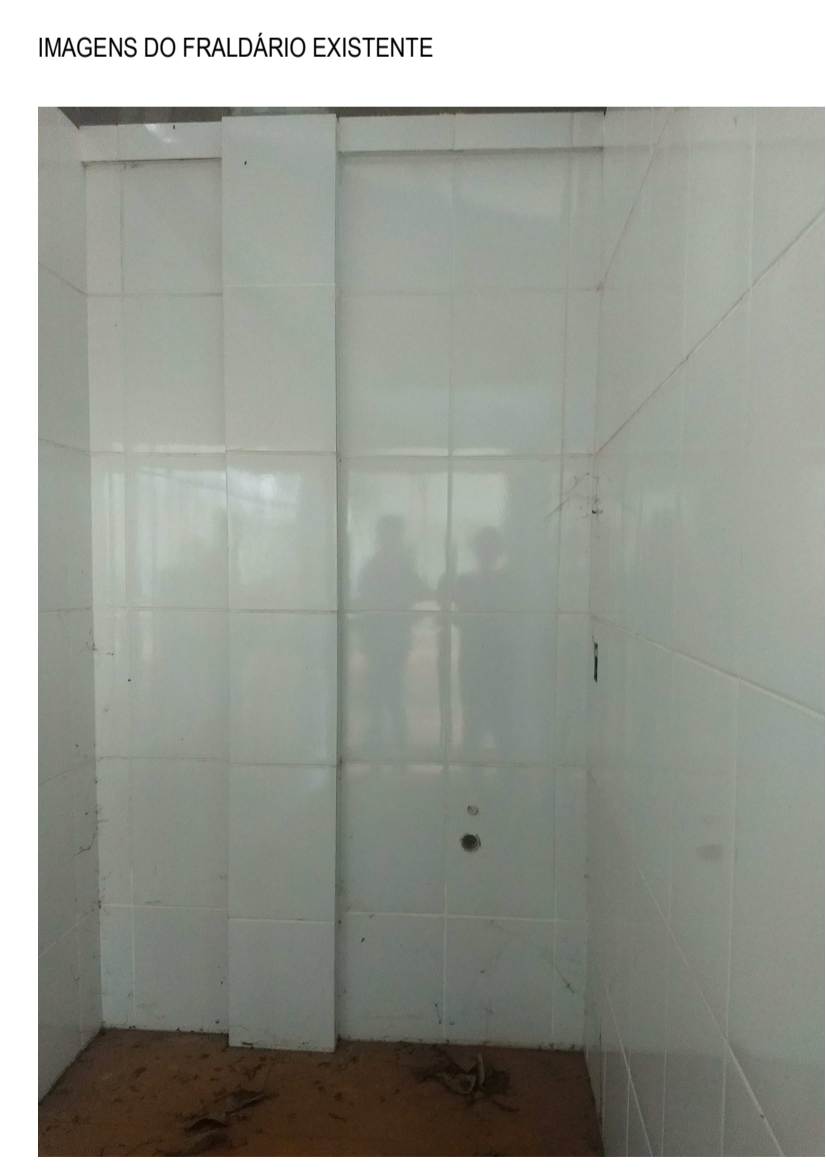
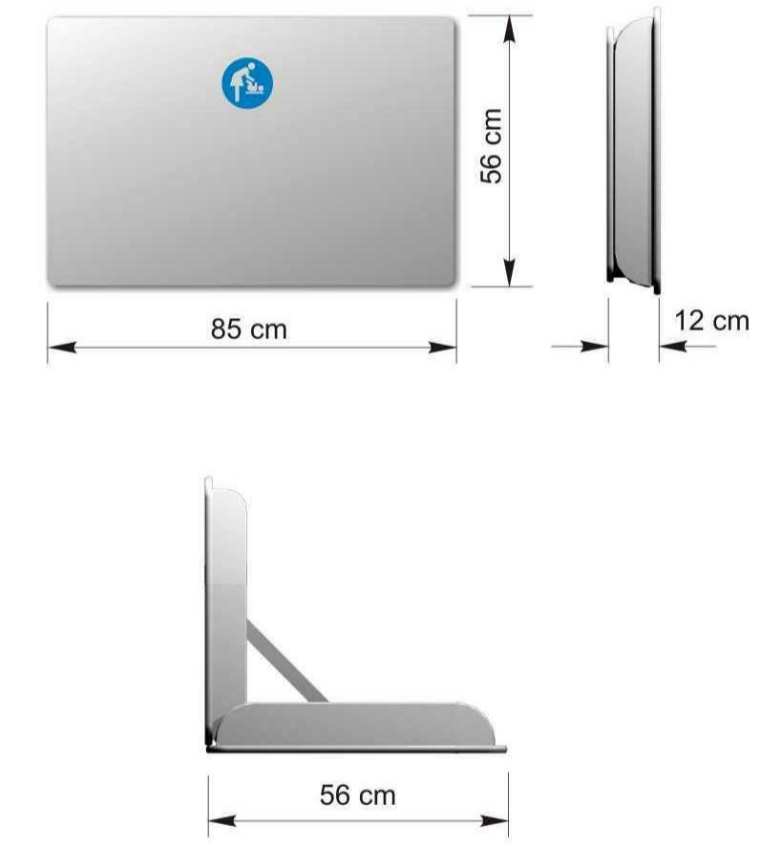
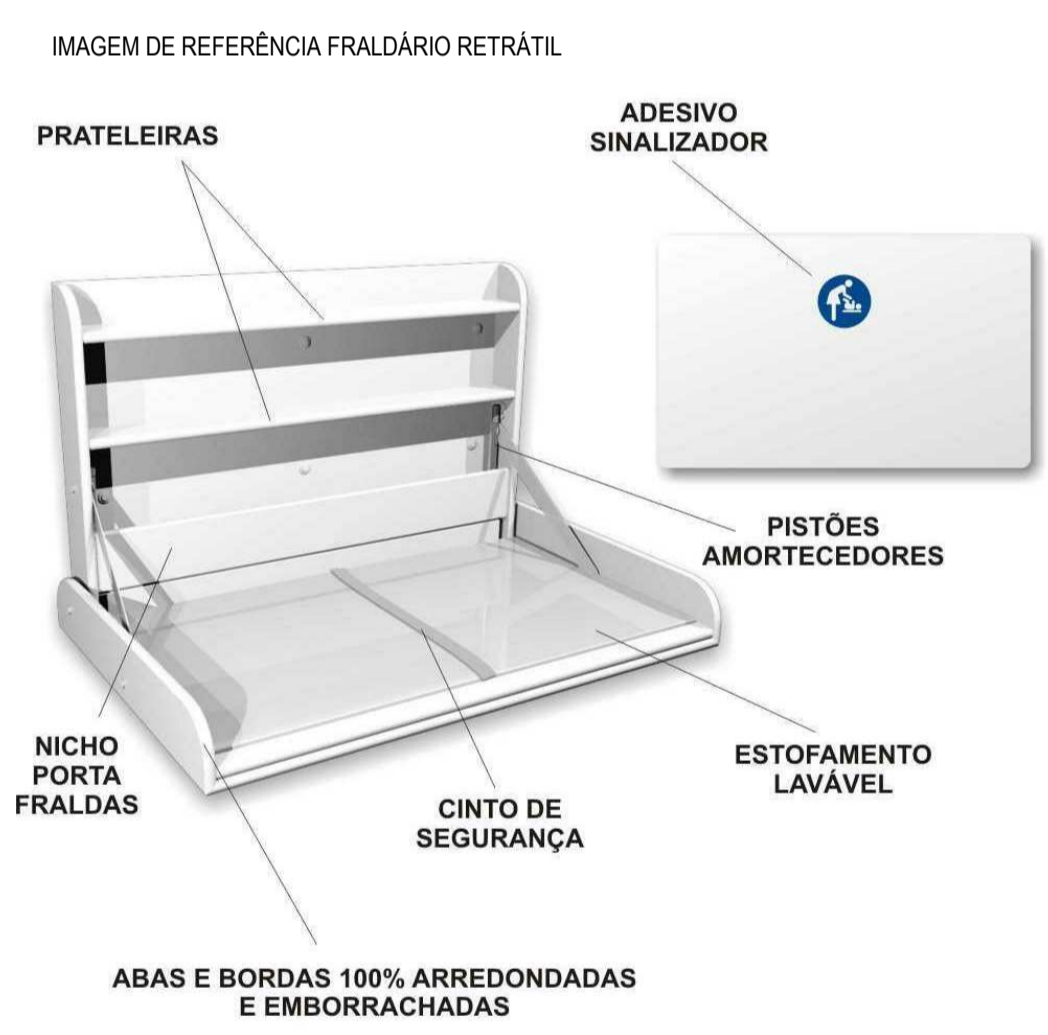

OBS: TODAS AS MEDIDAS DEVEM SER CONFERIDAS NO LOCAL

 Av. C-255, nº 400, sl. 419 -Ed. Eldorado Business Tower, Setor Nova Suíça, Goiânia - GO, CEP 74.280-010. Tel: (62) 98102-9547 / anadinizarqassociados@gmail.com		-PROPRIETÁRIO:		ENDEREÇO: Av. Cel. Gabriel Alves de Carvalho, 163 - Santuário, Trindade - GO, 75380-000		N. PRANCHA 15.33	
		UNIDADE FISIOTERAPIA - VILA SÃO CATTOLENGO		CONTEÚDO: Planta, acabamentos e especificações Fraldário			
-AUTOR DO PROJETO:		ARQT. E URB. ANAMARIA DINIZ BATISTA CAU- A14039-2		ESCALA: Indicada	DESENHO: Mariana Pierrott	DATA: 15.Junho.2020	REVISÃO:
		ARQT. E URB. LUIZ FELIPE DE A. TEIXEIRA CAU- 253719-2					

*Sempre conferir medidas no local